

GTM
PROFESSIONAL®

ŘETĚZOVÁ PILA

NÁVOD K OBSLUZE



GTC36 - GTC38 - GTC45 - GTC50

www.gtmprofessional.com

Obsah

1. Bezpečná obsluha.....	1
2. Vysvětlení symbolů na stroji.....	4
3. Instalace řetězové lišty a řetězu.....	5
4. Palivo a olej pro mazání řetězu.....	6
5. Obsluha motoru.....	8
6. Řezání.....	11
7. Údržba.....	13
8. Údržba řetězu a vodící lišty.....	15
9. Průvodce vyhledáváním závad.....	16

Vážený zákazníku,

Nejdříve bychom Vám rádi poděkovali za to, že jste si zvolil náš produkt. Věříme, že s ním budete mimořádně spokojeni a že splní všechna Vaše očekávání. Tento návod je uspořádán tak, aby umožnil dokonalé seznámení s produktem a jeho bezpečné a hospodárné používání. Nezapomeňte, že návod je nedílnou součástí produktu. Proto jej uchovávejte tak, aby byl kdykoliv dosažitelný. Jestliže produkt půjčujete nebo prodáváte, vždy přiložte také návod.

Vaše nové zařízení bylo navrženo a vyrobeno podle aktuálně platných norem a je bezpečné a spolehlivé, pokud se používá podle pokynů obsažených v tomto návodu (předpokládaný způsob použití). Každý jiný způsob použití nebo nedodržování bezpečnostních pokynů se považuje za „nesprávný způsob použití“, má za následek zánik záruky a zbavuje výrobce odpovědnosti, takže pak odpovědnost za škody resp. úrazy nese uživatel.

Pokud se projeví rozdíly mezi zde uvedeným popisem a zařízením, může to být proto, že při neustálém vývoji podléhají informace v tomto návodu změnám bez předchozího upozornění nebo závazné tiskové aktualizace, ačkoliv zásadní vlastnosti zajišťující bezpečnost a provozuschopnost zůstávají beze změny. Kdykoliv jste na pochybách, obraťte se na našeho prodejce. A teď chutě do díla!

1. Bezpečná obsluha

VYSVĚTLENÍ SMYBOLŮ A BEZPEČNOSTNÍCH UPOZORNĚNÍ



Před používáním tohoto zařízení si přečtěte tento návod.



Pilu vždy držte oběma rukama.



Je nutno se seznámit se všemi upozorněními, porozumět jim a dodržovat je.



Používejte přilbu, ochranné brýle a ochranu sluchu.



Varování! Nebezpečí zpětného rázu.



VAROVÁNÍ!!!



NEBEZPEČÍ POŠKOZENÍ SLUCHU
TENTO STROJ MŮŽE ZA NORMÁLNÍCH PROVOZNÍCH PODMÍNEK ZPŮSOBIT EXPOZICI OBSLUHY HLUKU O HODNOTĚ ROVNÉ NEBO VYŠŠÍ NEŽ **85 dB(A)**.

1. Bezpečná obsluha



1. Zařízení nikdy nepoužívejte pokud jste unavení, nemocní nebo rozrušení, pod vlivem léků ovlivňujících soustředění, alkoholu nebo drog.



2. Používejte bezpečnou obuv, přílehající oděv a pomůcky k ochraně očí, sluchu a hlavy. Používejte protivibrační rukavice.

3. Řetěz udržujte stále nabroušený a pilu včetně antivibračního systému udržujte v předepsaném stavu. Tupý řetěz prodlouží potřebnou dobu řezání, přitlačování tupého řetězu do dřeva způsobí zvýšení objemu vibrací přenesených do rukou. Pokud jsou na pile uvolněné součásti nebo jsou poškozené či opotřebené tlumiče vibrací, projeví se to zvýšením intenzity vibrací.

4. Všechna výše uvedená opatření nevylučují možnost vzniku syndromů nedokrvování prstů nebo zánětu karpálního tunelu v zápěstí.

Proto by uživatelé, kteří pilu užívají pravidelně resp. dlouhodobě, měli sledovat stav svých rukou a prstů. V případě výskytu výše uvedených syndromů ihned vyhledejte lékaře.



5. Při doplňování paliva postupujte se zvýšenou opatností. Všechny úniky otřete a poté pilu před nastartováním přemístěte nejméně 3 m od místa plnění.

6. Zabraňte výskytu všech zdrojů jiskření nebo otevřeného plamene (kouření, ohniště, práce způsobující jiskření) v oblastech, kde se palivo směšuje, nalévá nebo skladuje.

7. Při manipulaci s palivem nebo s pilou nekuřte.

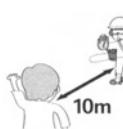

8. Při startování pily se v blízkosti řetězu nesmějí zdržovat žádné osoby. Udržujte lidi a domácí zvířata mimo nebezpečnou oblast. Děti, domácí zvířata a diváci se k pile v provozu nesmějí přibližovat na méně než 10 m.



9. Nikdy nezačínáte řezat, dokud není čisté pracoviště, nemáte bezpečný prostor a volný prostor pro pád káceného stromu.



10. Jestliže je motor v chodu, vždy držte pilu pevně oběma rukama. Rukojeti pily pevně obemkněte palcem směřujícím proti ostatním prstům.



12. Před nastartováním pily se ujistěte, že se řetěz nedotýká jiných předmětů.



13. Při přenášení pily musí být motor pily vždy zastavený, lišta a řetěz musí směřovat vzad a výfuk od těla.



14. Při přenášení pily musí být motor pily vždy zastavený, lišta a řetěz musí směřovat vzad a výfuk od těla.



15. Veškerou údržbu řetězových strojů neuvedenou v tomto návodu musí provádět pouze odborný servis. (Např. pokud se použije nevhodný nástroj při výměně setrvačnicku nebo k přidržení setrvačnicku při výměně spojky, může dojít k poškození konstrukce setrvačnicku s jeho následným roztržením.)



16. Než pilu odložíte, vypněte motor.



17. Věnujte mimořádnou pozornost řezání tenkých větví a kmínků, protože křehký materiál může být zachycen řetězem, vymrštěn proti obsluze a může tak způsobit ztrátu rovnováhy.

18. Při řezání napružených větví pamatujte na možnost jejich vymrštění po uvolnění napětí přefiznutím vláken dřeva.



19. Řezání neprovádějte při silném větru, špatném počasí, nízké viditelnosti nebo při velmi nízkých resp. velmi vysokých teplotách. Vždy proveďte ohledání stromu s cílem najít suché větve, které mohou spadnout během kácení.

20. Rukojeti udržujte suché, čisté a neznečištěné palivem.



21. Řetězovou pilu používejte jen v dobře větraných prostorách. Nikdy nestartujte motor v uzavřené místnosti nebo budově. Výfukové plyny obsahují nebezpečný oxid uhelnatý.

22. Nepoužívejte pilu v korunách stromů, pokud k tomu nemáte odpovídající kvalifikaci.



23. Buďte připraveni na zpětný ráz. Zpětný ráz je prudký pohyb řetězové lišty směrem nahoru, ke kterému dochází, když se konec lišty dostane do kontaktu s objektem. Zpětný ráz může vést k nebezpečné ztrátě kontroly nad řetězovou pilou.



24. Při přemísťování pily vždy musí být na řetězové liště nasazený ochranný kryt.

UPOZORNĚNÍ UŽIVATELE ŘETĚZOVÉ PILY NA ZPĚTNÝ RÁZ

VAROVÁNÍ!

Ke zpětnému rázu může dojít když se přední část lišty dostane do kontaktu s objektem nebo když řezaný materiál sevře řetěz v řezu. Při kontaktu s objektem může dojít k vymrštění pily nazad se současným pohybem lišty nahoru a vzad směrem k obsluze.



Sevření řetězu v řezu může vést k rychlému zpětnému pohybu lišty směrem k obsluze. Obě tyto reakce mohou vést ke ztrátě kontroly nad pilou s následnými těžkými úrazy.

- **Nespoléhejte pouze na bezpečnostní zařízení pily. Jako uživatel pily musíte neustále dodržovat několik pravidel k předcházení úrazům nebo škodám.**

1. Pokud jste seznámeni s principem zpětného rázu, můžete snížit nebo vyloučit moment překvapení. Nečekané reakce vedou k nehodám.



2. Je-li motor v chodu, pilu pevně uchopte oběma rukama, pravou ruku na zadní rukojeti a levou ruku na přední. Rukojeti pily pevně obemkněte palcem směřujícím proti ostatním prstům. Pevné uchopení pomůže omezit zpětný ráz a udržet pilu pod kontrolou.



3. Na pracovišti nesmějí být žádné překážky. Volný konec lišty nesmí při práci s pilou zavadit o větev, kmen nebo jinou překážku.



4. Řezajte při vysokých otáčkách motoru.

5. Při řezání nesmí dojít ke ztrátě stabilního postoje, řezání provádějte nejvýše do výšky ramen.

6. Dodržujte pokyny výrobce k mazání a ostření řetězu.



7. Používejte pouze náhradní řetězy a lišty uvedené výrobcem nebo jejich ekvivalenty.

2. Vysvětlení symbolů na stroji

VAROVÁNÍ!

Pro zvýšení bezpečnosti jsou symboly na stroji provedeny jako reliéfy.

Stroj obsluhujte v souladu s významem uvedených symbolů, vyvarujte se omylů.



Otvor pro plnění směsným palivem „MIX“

Umístění: Víčko palivové nádrže



Otvor pro doplňování oleje řetězu

Umístění: Pod víčkem oleje



Po přepnutí do polohy „I“ se motor spustí.

Přepnutí do polohy „0“ se motor ihned vypne.

Umístění: V přední horní části zadní rukojeti.



Startování motoru Když povytáhnete ovladač škrtící klapky (v pravé zadní části zadní rukojeti) do polohy označené šipkou, lze nastavit spouštěcí režimy takto:

- První pozice: spouštěcí režim při teplém motoru.
- Druhá pozice: spouštěcí režim při studeném motoru.

Umístění: Vpravo nahoře od víka vzduchového filtru.

H

Šroub pod symbolem „H“ slouží k nastavení vysokých otáček.

L

Šroub pod symbolem „L“ slouží k nastavení nízkých otáček.

T

Šroub vlevo od symbolu „T“ slouží k nastavení volnoběžných otáček.

Umístění: Levá strana zadní rukojeti.

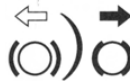

Udává směry uvolnění brzdy řetězu (bílá šipka) a aktivace brzdy řetězu (černá šipka).

Umístění: Vpředu u krytu řetězu.



Pokud šroubkem pomocí šroubováku otočíte ve směru šipky k pozici „MAX“, zvýší se přítok oleje k řetězu, při otočení k pozici „MIN“ se sníží. Umístění: Spodní část skříně motoru.

3. Instalace řetězové lišty a řetězu

Standardní sada řetězové pily obsahuje položky podle obrázku.

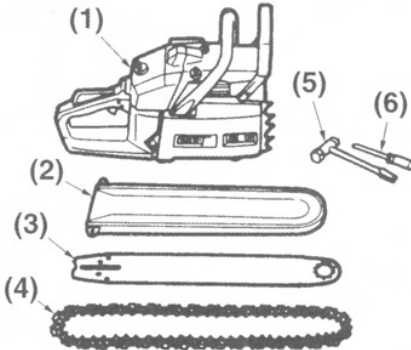

- (1) Hnací jednotka
- (2) Kryt lišty
- (3) Řetězová lišta
- (4) Pilový řetěz
- (5) Klíč na zapalovací svíčky
- (6) Šroubovák k nastavení karburátoru

Otevřete krabici a nainstalujte lištu a řetěz podle následujícího popisu:

VAROVÁNÍ!

Zuby řetězu jsou velmi ostré. Používejte ochranné rukavice.

1. Zatažením za ochranný rám směrem k přední rukojeti se ujistíte, že není sepnutá brzda řetězu.
2. Povolte matice a sejměte kryt řetězu.

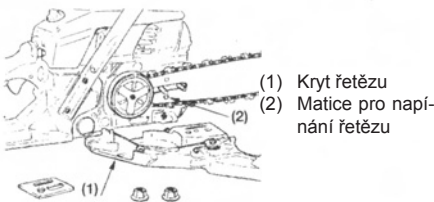

3. Řetěz navlékněte na pastorek a při současném přidržování řetězu na liště namontujte lištu k hnací jednotce. Pomocí napínací matice nastavte polohu řetězu.

POZNÁMKA

Řetěz musí být na lištu nasazen ve správném směru.



4. Na pohonnou jednotku nasadte kryt řetězu a matice dotáhněte rukou.
5. Přizvedněte volný konec lišty a šroubovákem otáčejte šroubem pro napínání řetězu tak, aby se články řetězu právě dotýkaly spodní strany vodící drážky v liště.
6. Volný konec lišty přizvedněte a pevně dotáhněte matice lišty (12 - 15 Nm). Řetěz posouvejte rukou, zkontrolujte volný chod a správné napnutí řetězu. Pokud je třeba, upravte nastavení.
7. Utáhněte šroub napínacího zařízení.

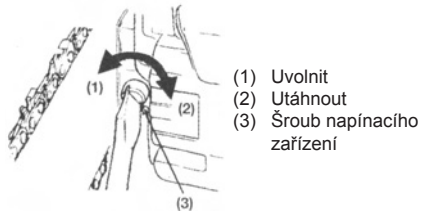

POZNÁMKA

Nově instalovaný řetěz se po určité době používání mírně prodlouží. Napnutí řetězu kontrolujte často, protože volný řetěz se snadno může vyvléknout z vodící drážky nebo způsobit její rychlé opotřebení.

4. Palivo a olej pro mazání řetězu

• PALIVO

VAROVÁNÍ!

Benzin je velmi hořlavý. Při manipulaci s palivem nekuřte a nepoužívejte otevřený plamen, zabraňte jiskření.

Před doplňováním paliva motor vypněte a nechejte jej vychladnout.

Palivo dolévejte pouze na volném prostranství motor spouštějte ve vzdálenosti nejméně 3 m od místa doplňování paliva.



- Motory jsou mazány olejem speciálně navrženým pro vzduchem chlazené 2-taktní motory. Používejte kvalitní oleje s antioxidačními přísadami, které jsou výslovně označeny pro použití ve vzduchem chlazených 2-taktních motorech (JASO FC GRADE OIL nebo ISO EGC GFIADE).
- Nepoužívejte směsný olej BIA nebo TCW (2-taktní motor chlazený vzduchem).



• DOPORUČENÝ POMĚR MÍSENÍ BENZIN 50: OLEJ 1

- Výfukové emise jsou regulovány základními parametry a komponentami motoru (karburátor, časování zapalování a vstřikování) bez nutnosti používat další součásti nebo přidávat při spalování inertní materiál.
- Tyto motory jsou certifikovány pro bezolovnatý benzin.
- Používejte benzin nejméně s oktanovým číslem 89RON (USA a Kanada: 87AL).
- Pokud použijete benzin s oktanovým číslem nižším než je zde uvedeno, hrozí nebezpečí nárůstu teploty motoru s následnými problémy, např. zadřením pístu.

- Bezolovnatý benzin je doporučen kvůli nižšímu znečištění vzduchu v zájmu ochrany životního prostředí a vašeho zdraví.

- Nekvalitní benzin nebo olej může poškodit pístní kroužky, palivové rozvody nebo nádrž.

• JAK SMĚŠOVAT PALIVO

VAROVÁNÍ!

Věnujte pozornost promíchání.

1. Odměřte množství benzínu a oleje ke smísení.
2. Část benzínu vlijte do čisté schválené nádoby na palivo.
3. Vlijte do ní olej a dobře promíchejte.
4. Vlijte zbytek benzínu a opět promíchejte nejméně po dobu 1 minuty. Protože některé oleje se díky použitým přísadám obtížně mísí, je pro zajištění dlouhé životnosti motoru směs dobře promístej. Pokud je promísení nedostatečné, hrozí zvýšené riziko zadření pístu následkem nevhodného složení paliva.
5. Na nádobu umístěte zřetelné označení, aby nemohlo dojít k záměně a nesprávnému mísení.
6. Označení umístěte přímo na nádobu.

• PLNĚNÍ NÁDRŽE PALIVEM

1. Odšroubujte a odejměte víčko palivové nádrže. Víčko položte na čistý povrch.
2. Nádrž naplňte do cca 80 % jejího objemu.
3. Víčko našroubujte pevně zpět na plicní hrdlo nádrže a oťete případně rozlité palivo.

VAROVÁNÍ

1. K doplňování oleje zvolte pevné a rovné místo.
2. Před nastartováním motoru se od zásobníku s palivem vzdalte alespoň 3 metry.
3. Před doplňováním paliva vypnete motor. Nyní znovu důkladně promíchejte směs paliva a oleje v nádobě.

• V ZÁJMU ŽIVOTNOSTI MOTORU NEPOUŽÍVEJTE:

1. PALIVO BEZ OLEJE (ČISTÝ BENZIN) - Velmi rychle by došlo k závažnému poškození součástí motoru.
2. BENZIN S ALKOHOLEM - Poškozuje gumové a plastové součásti a nezajistí mazání motoru.
3. OLEJ PRO 4-TAKTNÍ MOTORY - Vytváří usazeniny na elektrodách svíček, zanáší výfukové ventily a způsobuje zadírání pístních kroužků.
4. **Palivová směs, která se nepoužívala po dobu 1 měsíce** nebo déle, může zanést karburátor a znemožnit správnou funkci motoru.
5. Pokud bylo palivo v palivové nádrži ponecháno delší dobu, po vyprázdnění nádrží vyčistěte. Staré palivo odstraňte také z karburátoru.
6. Nádobu znečištěnou palivem předejte k likvidaci pouze oprávněnému subjektu.

POZNÁMKA

Dále platí, že na běžné opotřebení a změny produktu, které nemají vliv na funkci, se nevztahuje záruka. Záruka se nevztahuje také na závady vzniklé nedodržením pokynů v návodu ohledně palivové směsi apod.

• OLEJ PRO MAZÁNÍ ŘETĚZU

Používejte motorový olej SAE #10W-30 po celý rok nebo SAE 30 ~ #40 v létě a SAE #20 v zimě.



POZNÁMKA

Nepoužívejte užitý nebo regenerovaný olej, protože může poškodit olejové čerpadlo.

5. Obsluha motoru

VAROVÁNÍ!

Je velmi nebezpečné používat pilu, pokud některé části poškozené nebo chybí. Před spuštěním motoru se ujistěte, že jsou všechny části správně nainstalované, včetně lišty a řetězu.

• SPOUŠTĚNÍ MOTORU

1. Doplňte palivo příp. olej pro mazání řetězu a utáhněte víčka plnicích otvorů.

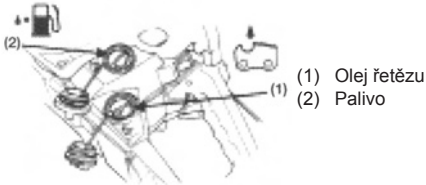

2. Spínač nastavte do polohy „I“.

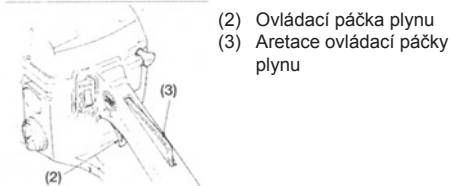
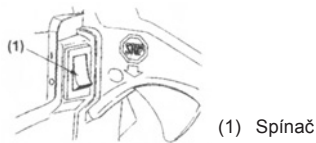

3. Přidržíte ovládací páčku plynu a současně pojistku, stlačte postranní lamelu a uvolněte páčku plynu, která zůstane ve startovní poloze.

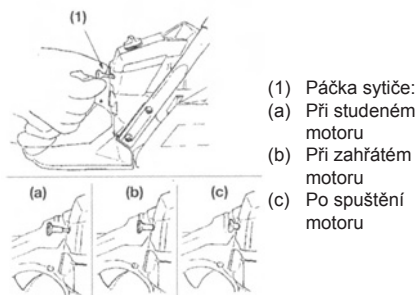

POZNÁMKA

Při novém spuštění motoru bezprostředně po jeho zastavení nastavte páčku sytiče do první polohy (sytič otevřený a páčka plynu ve startovací pozici).

POZNÁMKA

Pokud byla páčka sytiče vytažena, nelze ji vrátit zpět do pracovní polohy ani když na ni zatlačíte. Chcete-li vrátit páčku sytiče zpět do pracovní polohy, namísto toho povytáhněte páčku plynu.

4. Pokud je pila vybavena primárním čerpadlem (3), 3x až 4x jej stiskněte pro podporu spuštění.
5. Pilu přidržíte pevně k podkladu a rázně zatáhněte za startovací šňůru

VAROVÁNÍ!

Motor pily nikdy nespouštějte při držení v jedné ruce. Mohl by vás zasáhnout řetěz. Toto je velmi nebezpečné.

6. Pokud se motor nespustil, nejdříve zatlačte páčku sytiče do první polohy a pak motor spusťte opětovným zatažením za startovací šňůru.
7. Mírnými stisky páčky plynu nechejte motor ohřát.

VAROVÁNÍ!

Udržujte odstup od řetězu, protože se při spuštění motoru rozeběhne.

• KONTROLA MAZÁNÍ

VAROVÁNÍ!

Při kontrole mazání udržujte řetěz a lištu od sebe. V opačném případě hrozí zasažení řetězem. Toto je velmi nebezpečné.

Po spuštění motoru nechejte řetěz běžet na nízké otáčky a kontrolujte, zda řetěz rozstřikuje olej, jak je znázorňováno na obrázku.

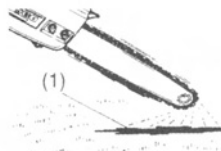

(1) Olej řetězu

Průtok oleje lze nastavit šroubovákem v otvoru ve spodní části na straně spojky. Nastavte podle pracovních podmínek.

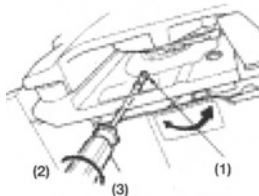

- (1) Šroub pro nastavení průtoku oleje
- (2) Intenzivní mazání
- (3) Méně intenzivní mazání

POZNÁMKA

Při spotřebování paliva je olejová nádrž téměř prázdná. Olejovou nádrž doplňujte při každém doplňování paliva.

• NASTAVENÍ KARBURÁTORU

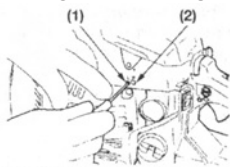

- (1) „L“ - nízké otáčky
- (2) „L“ - nízké otáčky
- (3) Seřizovací šroub volnoběhu

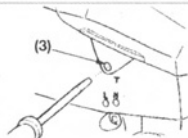

Karburátor je nastaven z výroby. Pokud je třeba provést změnu nastavení kvůli změně nadmožské výšky nebo pracovních podmínek, předejte pilu k nastavení zkušebnímu prodejci.

Chybné nastavení může vést k poškození zařízení.

Pokud provádíte nastavení svépomocí, postupujte pečlivě podle níže uvedeného popisu.

Před nastavováním karburátoru se ujistěte, že palivový a vzduchový filtr je čistý a palivo je řádně promícháno.

Při nastavování postupujte takto:

POZNÁMKA

Karburátor nastavujte s nasazeným řetězem.

1. Rozsahy otáček šroubů jsou omezeny jak je uvedeno dále.
Šroub „H“: -1/4
Šroub „L“: -1/4
2. Nastartujte motor a nechte jej několik minut zahřát při nízkých otáčkách.
3. Šroub volnoběžných otáček (T) nastavujte v protisměru chodu hodin tak, až se řetěz zastaví. Pokud jsou volnoběžné otáčky příliš nízké, otáčejte šroubem ve směru chodu hodin.
4. Provedte zkušební řez a nastavte šroub „H“ na optimální výkon, ale nikoliv na maximální otáčky.

POZNÁMKA

Přílišné otočení šroubem „H“ způsobí pokles výkonu a nedostatečnou akceleraci. V takovém případě otočte šroub „H“ poněkud v protisměru chodu hodin.

• BRZDA ŘETĚZU

Pila je vybavena automatickou brzdou, která zastaví pohyb řetězu, pokud během řezání dojde ke zpětnému rázu.

Brzda je spuštěna automaticky působením setrvačné síly na závaží umístěné pod předním krytem.

Tuto brzdu lze také obsluhovat ručně sklopením předního ochranného rámu dolů k liště.

Brzda se opět uvolní zdvižením předního ochranného rámu až do slyšitelného klapnutí.

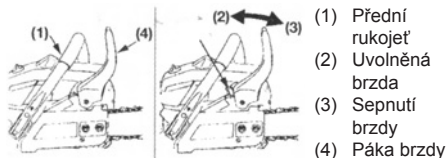

- (1) Přední rukojeť
- (2) Uvolněná brzda
- (3) Sepnutí brzdy
- (4) Páka brzdy

Výstraha

Při každodenní kontrole ověřujte funkci brzdy.

Ověření funkce brzdy:

1. Vypněte motor.

- Pilu držte vodorovně, uvolněte ruku z přední rukověti a přední částí lišty zachyťte za pařez nebo kus dřeva. Brzda musí sepnout. Intenzita brzdění se liší podle délky lišty.



Pokud je brzda neúčinná, předejte pilu k opravě do odborného servisu.

Pokud brzda zabrzdlila ale motor se dále točí vysokými otáčkami, dojde k přehřátí a poškození spojky.

Jestliže se brzda aktivuje při práci, ihned motor vypněte páčkou plynu.

• MECHANISMUS PROTI ZAMRZÁNÍ KARBURÁTORU

Při práci s pilou při teplotách 0 až 5 °C a současně vysoké vlhkosti se může v karburátoru tvořit led. Tím dojde ke snížení výkonu nebo k neklidnému chodu.

Proto pila umožňuje instalaci příslušného doplňku ohřívát vzduch přiváděný z pravé strany hlavy válce a zabránit tak tvorbě ledu.

Za obvyklých podmínek se pila používá v normálním pracovním režimu, tedy v režimu, ve které byla při nákupu. Pokud však může docházet ke tvorbě ledu, je

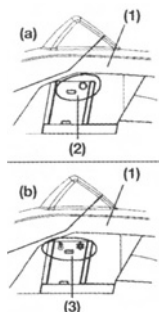

- Kryt válce
- Symbol „Slunce“
- Symbol „sníh“

- Normální provozní režim
- Režim ochrany proti zamrznání

nutno pilu před použitím přepnout do režimu ochrany proti zamrznání.

POZNÁMKA

Používání pily v režimu ochrany proti zamrznání i po návratu teplot do normálu může způsobit problémy se spouštěním motoru nebo nemožnost práce v normálních otáčkách. Proto je vždy nutno pilu přepnout zpět do normálního pracovního režimu, pokud už zamrznání nehoří.

PŘEPÍNÁNÍ MEZI PRACOVNÍMI REŽIMY

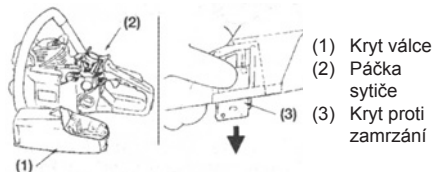

- Přepnutím páčky vypnete motor.
- Sejměte víko vzduchového filtru a poté odstraňte páčku sytiče z krytu válce.
- Uvolněte šrouby přidržující kryt válce (tzn. 3 šrouby na vnitřní a 1 šroub na vnější straně krytu), sejměte kryt.
- Prsty zatlačte na protimrazovou krytku umístěnou v pravé části krytu válce a odejměte ji.
- Protimrazovou krytku nastavte tak, aby symbol sněhu směřoval nahoru a poté ji vraťte zpět na místo v krytu válce.
- Kryt válce upevněte zpět do původní polohy a poté instalujte zpět všechny ostatní části.

• VYPNUTÍ MOTORU

- Sklopte páčku plynu a motor nechte po několik minut běžet na volnoběh.
- Spínač nastavte do polohy „0“, (STOP).



6. Řezání

VAROVÁNÍ!



- Než budete pokračovat, přečtete si kapitulu „Bezpečná obsluha“. Doporučuje se získat zkušenosti řezáním menších polen. Tím se také s pilou seznámíte.



- Vždy dodržujte bezpečnostní pokyny. Řetězovou pilu lze používat pouze k řezání dřeva. Je zakázáno řezat jiné materiály. Vibrace a zpětný ráz se pro různé materiály liší. Pilu nepoužívejte jako páku ke zvedání, přemísťování nebo rozbíjení objektů. Pilu neumísťujte na pevné stanoviště. Je zakázáno k pile připevňovat součásti nebo přípravky jiné než uvedené v technické dokumentaci.

- Pilu není nutno do řezu tlačit. Když motor běží na plný plyn, pilu přitlačujte jen zlehka.
- Dojde-li k zachycení řetězu v řezu, nezkoušejte jej uvolnit tahem, ale řez roztáhněte klínem nebo pákou.

OCHRANA PROTI ZPĚTNÉMU RÁZU

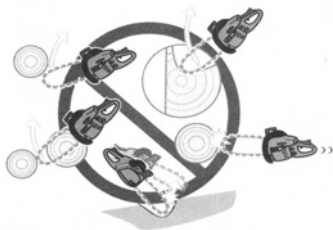

- Tato pila je vybavena brzdou řetězu, která, pokud pracuje správně, v případě zpětného rázu ihned řetěz zastaví. Činnost brzdy řetězu je nutno zkontrolovat před každým použitím pily. Pilu spusťte na plný plyn po dobu 1 - 2 sekund a pak sklopte přední ochranný rám vpřed. Řetěz se musí ihned zastavit i při plných otáčkách motoru. Pokud se řetěz zastavuje pomalu nebo vůbec ne, před dalším použitím vyměňte čelisti brzdy a buben spojky.



- Je mimořádně důležité před každým použitím zkontrolovat správnou funkci brzdy řetězu a stav nabroušené řetězu, aby byla zachována potřebná úroveň bezpečnosti pily při zpětném rázu. Po odejmutí bezpečnostních zařízení, při nesprávné údržbě nebo použití nevhodné lišty nebo řetězu může při zpětném rázu dojít k těžkým úrazům.

KÁCENÍ STROMU

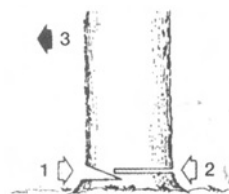

- (1) Klínový zářez
- (2) Oddělovací zářez
- (3) Směr pádu

1. Rozhodněte o směru pádu stromu s přihlédnutím ke směru větru, náklonu stromu a poloze větví a zvažte také všechny ostatní faktory, než úlohu dokončíte.
2. Plocha okolo stromu musí být čistá včetně únikové cesty a musí umožňovat stabilní postoj.

- Do třetiny průměru kmenu provedte klínový zářez z té strany, na kterou má strom padnout.
- Z opačné strany provedte oddělovací řez v úrovni poněkud nad klínovým zářezem.

VAROVÁNÍ!

Při kácení stromů upozorněte ostatní osoby na nebezpečí.

Odvětvování, krácení kmenů

VAROVÁNÍ!

- Vždy je nutno mít stabilní postoj. Nestoupejte na polena.
- Řezané poleno se může odvalovat. Zejména při řezání ve svahu stůjte vždy nad řezaným polenem.
- Předcházejte zpětnému rázu pily podle kapitoly „Bezpečná obsluha“.

Před zahájením práce zhodnoťte směr síly způsobující ohýbání řezaného kmene. Závěrečný řez vždy provádějte z opačné strany než působí ohýbající síla, aby nedošlo k sevření lišty v řezu.

Poleno ležící na zemi

Přefřízněte je do poloviny, poté otočte a dořízněte z opačné strany.

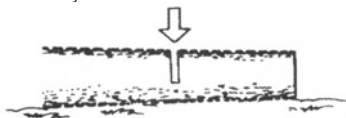

Poleno nad zemí

V části „A“ provedte řez zdola do 1/3 a poté řez dokončete shora. V části „B“ provedte řez shora do 1/3 a poté řez dokončete zdola.

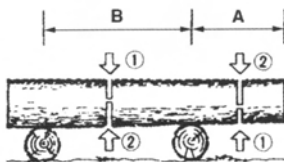

Odvětvování padlého stromu

Nejdříve zjistěte, na kterou stranu je větev ohnutá. Poté provedte počáteční řez ze strany ohybu a poté dokončete řezem z opačné strany.

VAROVÁNÍ!

Ohnutá větev se může vymrštit.

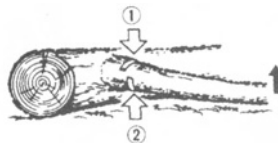

Odvětvování stojícího stromu

Začněte řezem zespolu, dokončujte shora dolů.

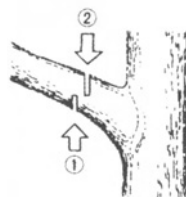

VAROVÁNÍ!

- Při práci nepoužívejte nestabilní plošiny nebo žebříky.
- Nevyklánějte se.
- Řezání provádějte nejvýše do výšky ramen.
- Při řezání vždy držte pilu oběma rukama.

7. Údržba

VAROVÁNÍ!

Před čištěním, kontrolou nebo opravou pily musí být motor vypnutý a studený a musí být vyjmutá svíčka, aby nemohlo dojít k neočekávanému spuštění.

• ÚDRŽBA PO KAŽDÉM POUŽITÍ

1. Vzduchový filtr

Povolte matici a sejměte víko vzduchového filtru.

Vyjměte vložku filtru a kartáčem odstraňte ulpělý prach. Je-li vložka filtru zanesená prachem, rozložte je na 2 části a properte je v benzínu.

Pokud používáte stlačený vzduch, provádí se vyfoukání směrem zevnitř.

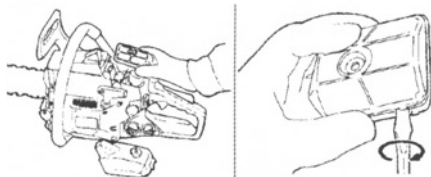

Při skládání obou částí stlačte lem až do zaskočení.

POZNÁMKA

Při instalaci hlavního filtru musejí výstupky ve víku filtru správně zapadnout do drážek na hraně filtru.

2. Mazací otvor

Demontujte lištu a zkontrolujte průchodnost mazacího otvoru.

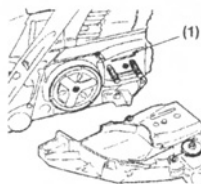

(1) Mazací otvor

3. Řetězová lišta

Po demontáži lišty odstraňte prach z drážek a mazacího otvoru.

Mazacím otvorem namažte náboj pastorku v přední části lišty.

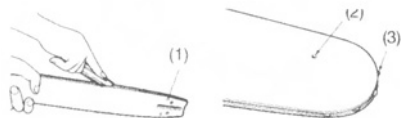

(1) Mazací otvor

(2) Otvor pro mazací tuk

(3) Pastorek

4. Ostatní části

Zkontrolujte případné úniky oleje, uvolněné úchyty a poškození hlavních částí, zejména v místech uchycení rukojeti a lišty.

Případně zjištěné závady musejí být před dalším použitím pily opraveny.

• MÍSTA PRAVIDELNÉ ÚDRŽBY

1. Žebrování válce

Prach usazený na žebrování válce způsobuje přehřívání motoru.

Žebrování válce pravidelně kontrolujte a čistěte. Předtím je třeba sejmout čistič vzduchu a kryt hlavy válce.

Při zpětné instalaci krytu je nutno správně umístit vodiče a jejich průchodky.

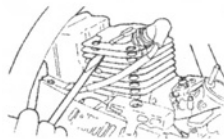

POZNÁMKA

Otvory pro vstup vzduchu musejí zůstat volné.

2. Palivový filtr

1. Filtr vyjměte ze sedla pomocí háčky z drátu.

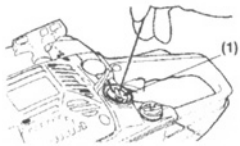

(1) Palivový filtr

2. Filtr rozeberte a properte v benzínu, případně jej nahraďte novým.

POZNÁMKA

- Po vyjmutí filtru přidržíte konec sací hadičky.
- Při zpětné montáži filtru nesmí dojít k vniknutí vláken filtru nebo prachu do sacího vedení.

3. Zapalovací svíčka

V případě nutnosti očistíte elektrody drátěným kartáčem a nastavíte mezeru mezi nimi na 0,65 mm.

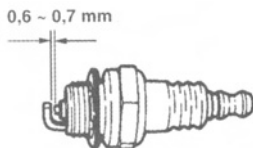

4. Ozubený pastorek

Zkontrolujte výskyt trhlin a nadměrného opotřebení řetězem. Pokud je opotřebení velké, pastorek vyměňte. Nikdy nepoužívejte nový řetěz s opotřebovaným pastorkem a opačně.

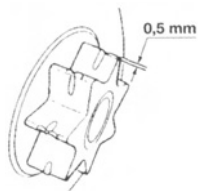

5. Přední a zadní tlumiče

Pokud je gumová část poškozená nebo opotřebovaná, vyměňte ji. Je-li kovová část zadního tlumiče zdeformovaná nárazy stavěcího čepu a vůle mezi nimi naroste, vyměňte je.

8. Údržba řetězu a vodící lišty

1. Řetěz

VAROVÁNÍ!

K dosažení klidné a bezpečné práce je nutné, aby byl řetěz stále ostrý.

Řetěz je nutno nabrousit, pokud:

- Místo pilin se tvoří prach.
- Pílu je nutno tlačit do řezu.
- Řez není přímý.
- Vzrostou vibrace.
- Vzroste spotřeba paliva.

Pravidla pro broušení řetězu

VAROVÁNÍ!

Používejte ochranné rukavice.

Před broušením:

- Píla musí být bezpečně uchycena.
- Motor musí být zastavený.
- Použijte kruhový pilník vhodné velikosti (viz „Tabulka údržby řetězu“).

Pilník přiložte k řezacímu článku a zatlačte přímo vpřed.

Pilník udržujte ve vyobrazené pozici.

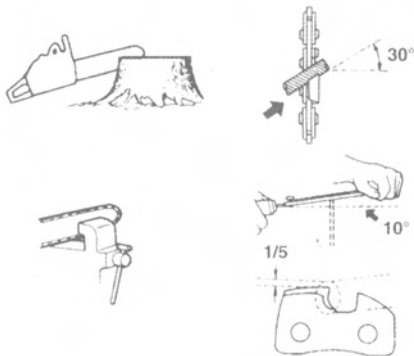

Po nabroušení každého řezného článku zkontrolujte hloubku spárovou měrkou a případně ji upravte pilníkem podle obrázku.

VAROVÁNÍ!

Přední hrana musí být zaoblená, aby se snížilo riziko zpětného rázu nebo sevření v řezu.

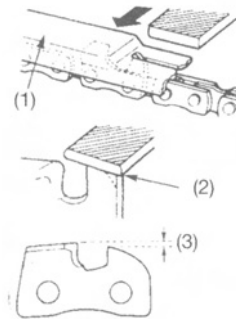

- (1) Vhodná spárová měrka
- (2) Vztažná úroveň měrky
- (3) Rameno musí být zaoblené: (viz „Tabulka údržby řetězu“)

Každý řezný článek musí mít shodnou délku a úhly hran podle obrázku.

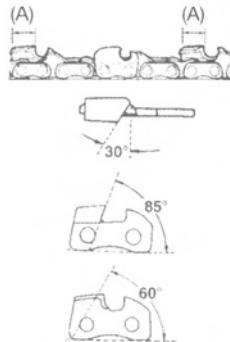

- (A) Délka řezného článku
- (30°) Úhel pilníku
- (85°) Svislý úkos
- (60°) Řezný úhel hrany

2. Řetězová lišta

- Lištu příležitostně překlápějte, aby se předešlo jednostrannému opotřebení.
- Drážka v liště musí být stále pravouhlá.

Kontrolujte opotřebení drážky v liště. Kontrolu provádějte přiložením pravítka k liště a k vnější hraně řezných článků. Pokud je mezi nimi mezera, je lišta v pořádku. V opačném případě je lišta opotřebovaná. Pak je nutno lištu opravit nebo vyměnit.

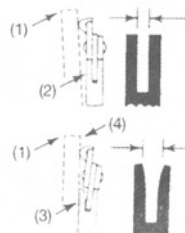

- (1) Pravítka
- (2) Mezera
- (3) Nulová mezera
- (4) Řetěz se naklání

3. Tabulka údržby řetězu

VAROVÁNÍ!

Parametry řetězu a lišty s homologací pro tuto pilu jsou uvedeny v „Prohlášení o shodě podle EU“ příloženého k zařízení. Z bezpečnostních důvodů nepoužívejte jiné typy řetězů a lišt.

Tabulka uvádí parametry broušení pro různé typy řetězů, ale neznamená to možnost použít jiné řetězy než homologované.

Rozteč řetězu		Výška zubu (a)		Průměr pilníku (d)	
palce	mm	palce	mm	palce	mm
3/8 Mini	9,32	0,018	0,45	5/32	4,0
0,325	8,25	0,026	0,65	3/16	4,8
3/8	9,32	0,026	0,65	13/64	5,2
0,404	10,26	0 031	0,80	7/32	5,6

9. Odstraňování závad

PROBLÉM	PŘÍČINA	ŘEŠENÍ
1) Problémy při spuštění motoru UPOZORNĚNÍ Nesmí být zařazen systém ochrany proti zamrzání.	<ul style="list-style-type: none"> - Zkontrolujte, zda palivo neobsahuje vodu nebo jiné příměsi. - Zkontrolujte přeplavování karburátoru. - „Dává“ svíčka jiskru? 	<ul style="list-style-type: none"> - Použijte nezávadné palivo. - Vyměňte svíčku a nechejte vyschnout. - Poté zkuste startování znovu bez sytiče. - Použijte novou svíčku.
2) Nedostatečný výkon, pomalá akcelerace, nepravidelný volnoběh	<ul style="list-style-type: none"> - Zkontrolujte, zda palivo neobsahuje vodu nebo jiné příměsi. - Zkontrolujte zanesení vzduchového resp. palivového filtru. - Zkontrolujte nastavení karburátoru. 	<ul style="list-style-type: none"> - Použijte nezávadné palivo. - Vyčistěte filtry. - Nastavte šrouby pro regulaci rychlostí.
3) Nevstupuje mazací olej	<ul style="list-style-type: none"> - Zkontrolujte kvalitu oleje. - Ověřte průchodnost mazacích cest a otvorů. 	<ul style="list-style-type: none"> - Vyměňte olej. - Vyčistěte filtry.

Pokud zařízení vyžaduje další údržbu, obraťte se na autorizovaný servis.

Technické ÚDAJE GTC36, GTC38, GTC45 a GTC50

Motor	GT36	GT38	GT45	GT50
Objem	35,8 cm ³	37,2 cm ³	45,0 cm ³	49,3 cm ³
Výkon	1,46 hp / 1,1 kW	1,70 hp / 1,2 kW	2,40 hp / 1,8 kW	3,00 hp / 2,2 kW
Palivová nádrž	290 ml	310 ml	550 ml	550 ml
Nádrž na olej	230 ml	210 ml	260 ml	260 ml
Palivo	dvoutaktní	dvoutaktní 2%	dvoutaktní 2%	dvoutaktní
Řetězová lišta	300 mm	405 mm	455 mm	500 mm
Olejové čerpadlo	automatické	automatické	automatické	automatické
Karburátor	Walbro	Walbro	Walbro membránový	Walbro WT
Válec	vodorovný	svislý	svislý	svislý
Řetěz	Oregon	Oregon	Oregon	Oregon
Rozteč řetězu	3/8"	3/8"	0,325"	0,325"
Šířka řetězu	0,050"	0,050"	0,058"	0,058"
Antivibrační prvky	ano	ano	ano	ano
Hmotnost	3,3 kg	5,4 kg	5,6 kg	6,0 kg

PROHLÁŠENÍ O SHODĚ EC PRO STROJNÍ ZAŘÍZENÍ

(dle dodatku IIA směrnice pro strojní zařízení)

My, **DE WILD BV**
De Meeten 54
4706 NH ROSENDAAL
Holland

tímto na vlastní zodpovědnost prohlašujeme, že stroje

ŘETĚZOVÁ PILA:

- **GTC 36**
- **GTC 38**
- **GTC 45**
- **GTC 50**

kterých se týká toto prohlášení, splňují podmínky nasledujících norem a směrnic:

98/37/EC, 89/336/EEG, 93/68/EEG

a je ve shodě s následujícími normami nebo jinými specifikacemi:

EN55012:2002/+A1:2005, EN ISO 11681-1:2004, 2000/14/EC

Bylo přihlédnuto k závazkům plynoucím z:

Interek Testing Services Shanghai Ltd., č. JSH006040143, JSH 06010692,
Interek Deutschland GmbH, č. certifikátu 06SHW1358-01, 06SHW1357-01, 06SHW2565-01,
06SHW2564-01.

Holland, Roosendaal 2007

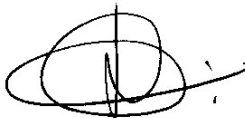

M.C. de Wild.

GTM
PROFESSIONAL®

www.gtmprofessional.com